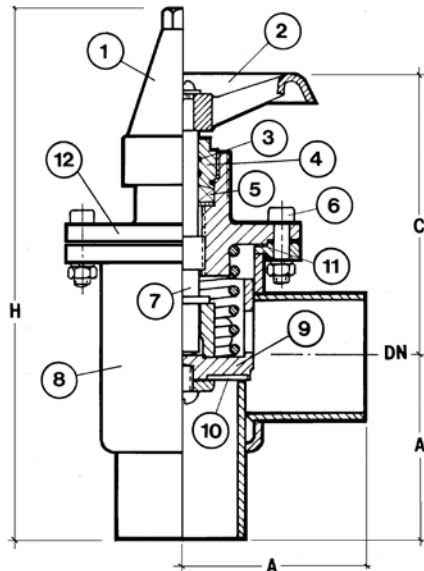

VALVULAS ANGULARES TIPO ATA-CR
ANGLE VALVES ATA-CR TYPE
MWP 40/52 Bar
DN 1½" - 6"

CARACTERÍSTICAS
CHARACTERISTICS

- Válvulas de Cierre y Retención, de doble servicio:
Válvula abierta - Funcionamiento como Retención.
Válvula cerrada - Funcionamiento como Válvula de corte.
 - El muelle de recuperación se ha dimensionado de forma que produzca una Pérdida de Carga inferior a 0,1 Bars, en posición abierta, para otra Δp consultar.
 - Diseño y cálculo de acuerdo con AD-Merkblatt y procedimientos de soldadura y soldadores de acuerdo con AD-M HP0.
 - Construcción mecano- soldada, partiendo de tubo s/s DIN 2441
 - Cierre plano, Disco de Teflón recambiable y asiento integral.
 - Cierre superior metal-metal, para cambio de sello bajo presión.
 - Doble sellado por el husillo, dos tóricas de neopreno y un anillo elástico mixto de teflón-neopreno, autoajustable tipo "SF".
 - Opción Volante o Cap, dotado éste con sistema de alivio de presión.
 - Extremos para soldar a tope según DIN 2448 y bajo Pedido según ASTM Sch 40.
 - Extremos Calibrados para encaje de tubo de cobre, bajo Pedido.
- *Hand-operated stop-check valves, with two possibilities:*
Valve in open position - Working as Check valve.
Valve in close position - Working as Stop valve.
 - *Designed and calculated according to AD-Merkblatt, with welding procedure and welders, homologated according to AD-M HP0*
 - *The standard spring is calculated to cause a pressure drop with the valve open, lower than 0,1 Bars, for another Δp consult please.*
 - *Welded manufacture, starting of steel pipe DIN 2441.*
 - *Renewable Teflon disc and integral seat.*
 - *Back seal metal-metal, to change the packing under pressure.*
 - *Double stem sealing, two neoprene o-rings, located on the gland nut, and one elastic & self-fitting disc mixed teflon-neoprene.*
 - *Hand wheel or Cap option, and Cap with relief way.*
 - *Standard ends to butt welding (BW), according to DIN 2448, but according ASTM Sch 40, by Order.*
 - *Calibrated ends to braze copper tube as option by Order.*

REF	DENOMINACION PART NAME	MATERIAL
1	CAPUCHON CAP	ALUMINIO ALUMINIUM
2	VOLANTE HANDWHEEL	ALUMINIO ALUMINIUM
3	TORICAS DEL PRENSA GLAND O-RINGS	NEOPRENO NEOPRENE
4	TUERCA DEL PRENSA DISC HOLDER	Aº CARBONO C22 C.STEEL SAE 1020
5	EMPAQUETADURA PACKING	TEFLON P.T.F.E.
6	TORNILLOS Y TUERCAS BOLTS AND NUTS	Aº CARBONO 10.9 C.STEEL SAE 1030
7	HUSILLO SPINDLE	Aº INOX X5 CrNi 18/9 S. STEEL A-304
8	CUERPO BODY	Aº CARBONO S355J2 C.STEEL A 350 gr50
9	SOPORTE DEL CIERRE DISC HOLDER	Aº CARBONO C22 C.STEEL SAE 1020
10	DISCO DEL CIERRE SEAT DISC	P.T.F.E. P.T.F.E.
11	JUNTA DE LA TAPA BONNET GASKET	KLINGEROILIT KLINGEROILIT
12	TAPA BONNET	Aº CARBONO S355J2 C.STEEL A 350 gr50

PRESIONES DE PRUEBA
TEST PRESSURES

PRUEBAS TESTS	BARS	PSI
PRUEBA HIDRAULICA DEL CUERPO HYDRAULIC TEST OF THE BODY	58/75	841/1090
PRUEBA NEUMATICA DEL CIERRE PNEUM. TEST OF THE SEAT SEAL	25	350

CONDICIONES MAXIMAS DE SERVICIO
MAXIMUM SERVICE PRESSURES

TEMPERATURA TEMPERATURE	-10ºC a 150ºC	- 50ºC a -10ºC
PRESION PRESSURE	40/52 Bars	30/39 Bars

DIMENSIONES EN MILÍMETROS
DIMENSIONS IN MILLIMETRES

DN	A	C	D	H	Kv	Cv	Kgs	
1½"	40	70	115	48	204	51,1	60,0	2,2
2"	50	85	150	60	260	74,6	87,5	4,5
2½"	65	105	185	76	295	153,5	180	6,5
3"	80	120	220	89	364	191,0	220	10,0
4"	100	140	240	114	405	300,0	356	16,5
5"	125	160	280	140	455	506,2	595	21,0
6"	150	180	300	165	495	691,4	810	28,0

* Para DN ¼" a 1¼", usar válvulas NTA/CR
 For ND ¼" to 1¼", use NTA/CR valves