

**VALVULA DE SEGURIDAD BALANCEADAS TIPO VBS-NBF
SAFETY VALVES BACK PRESSURE INDEPENDENT VBS-NBF TYPE**

**TARADO 2 ÷ 40 BAR
DN ½" - 1"**

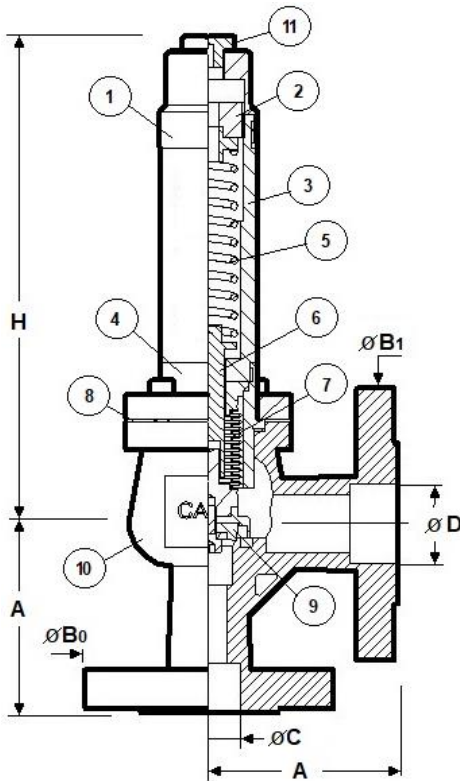

**CARACTERÍSTICAS
CHARACTERISTICS**



- Las válvulas de seguridad balanceadas **VAS-NBF** independientes de la contrapresión, han sido diseñadas utilizando fuelles en A° inox para independizar la cámara del muelle de la del cierre.
- Por resistencia del fuelle, la contrapresión máxima no puede superar **25 bar**, y si la contrapresión fuese superior al 50% de la presión de tarado deberá reducirse la capacidad de descarga calculada, como se indica abajo .
- Presión de Tarado entre 2 y 40 Bar, con una tolerancia de $\pm 3\%$.
- Presión de reasiento de las válvulas, de acuerdo con la norma EN 4126-1 en utilización con gases 15% inferior a la de Tarado
- El DN de las válvulas se corresponde con el diámetro de su sección de paso.
- En cuanto a su acoplamiento, las válvulas pueden suministrarse como opción, con las mismas bridas estándar que las **VBS**
- *The VAS-NBF safety valves, are independent of the back pressure, and they have been designed using a bellow set to independent the spring chamber and disc holder area*
- *Due to the resistance of the bellows, the counter- pressure cannot exceed 25 bar, and if the back pressure is greater than 50% of the set pressure, it must be 3% of tolerance.*
- *Reseating Pressure, in gas service, according to EN 41206-1, 15% lower than Set pressure.*
- *The ND of the valves is according to the diameter of the inlet cross section.*
- *About the coupling system, there is the same options about the flanges standard, like VBS type*

**DIMENSIONES EN MILÍMETROS
DIMENSIONS IN MILLIMETRES**

DN	A	Bo	B1	C	D	H	K _d
½"	80	95	105	15	20	181	0,75
¾"	80	105	115	19	25	181	0,75
1"	90	115	140	25	32	228	0,77

REF	DENOMINACION PARTS NAME	MATERIALS
1	CAPUCHON CAP	A° CARBONO S355 J2 C.STEEL SAE A570 gr 50
2	TUERCA DE REGULACION REGULATING NUT	A° CARBONO S355 J2 C.STEEL SAE A570 gr 50
3	CUERPO SUPERIOR CASING	A° CARBONO S355 J2 C.STEEL SAE A570 gr 50
4	CUERPO SOPORTE FUELLE BELLOW HOLDER BODY	A° CARBONO S355 J2 C.STEEL SAE A570 gr 50
5	MUELLE SPRING	A° CARBONO MK 75 C.STEEL SAE 1070
6	SOPORTE INF DEL MUELLE BOTTON SPRING SUPPORT	A° CARBONO S355 J2 C.STEEL SAE A570 gr 50
7	CONJUNTO FUELLE BELLOW SET	A° INOX XCrNi 18.9 ST. STEEL AISI 304
8	JUNTA GASKET	ALUMINIO ALUMINIUM
9	DISCO DE CIERRE SEAT DISC	P.T.F.E. P.T.F.E.
10	CUERPO BODY	F.NODULAR GGG 40.3 NODULAR IRON 60/40
11	CONEXIÓN MANÓMETRO GAUGE CONECTION	A° CARBONO S355 J2 C.STEEL SAE A570 gr 50

**CAPACIDAD DE DESCARGA
DISCHARGE CAPACITY**

- La capacidad de descarga de las válvulas **VBS-NBF**, se calcula igual que en el caso de las válvulas **VAS** de acuerdo con la norma **EN13136**.
Para contrapresiones superiores al 50%, el valor calculado se deberá corregir multiplicándolo por el factor **K_b** función del % de contrapresión / presión de tarado, y del exponente isoentrópico del refrigerante utilizado.
El factor **K_b** se obtiene de la tabla **A3** de la norma **EN13136**
- *The discharge capacity for VAS-NBF is calculated like in VAS valves, according to the standard EN13136*
But if the back pressure is higher than 50%, it must correct multiplying by K_b, function of percent of back pressure /set pressure and the isentropic exponent of the refrigerant.
The value of the K_b, can be obtained from the A3 table in the standard EN13136

**CONDICIONES MÁXIMAS DE SERVICIO
MAXIMUM SERVICE CONDITIONS**

TEMPERATURA TEMPERATURE	PRESION PRESSURE
-60°C a 150°C	40 Bars