

**VALVULAS DE RETENCION TIPO VRBS-750  
NON RETURN VALVES VRBS-750 TYPE**

**PN 50  
DN 1/2" ÷ 6"**

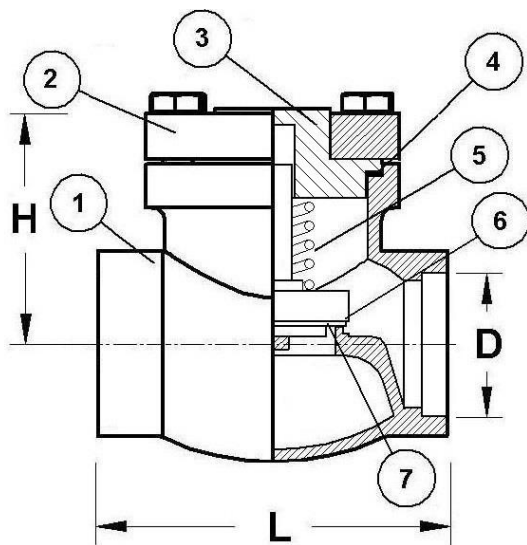

**CARACTERÍSTICAS  
CHARACTERISTICS**

- Válvulas de retención de pistón ascendente, paso recto, unión tapa-cuerpo mediante brida, para servicio criogénico o de gas
- Asiento integral y disco de teflón recambiable, con cierre cónico
- Extremos estándar SW preparados para encaje y soldadura de tubo en A° Inox, o BW para soldar a tope
- Fabricación estándar mixta, cuerpo en A° Inox A-351 CF8, husillo en A-304 y resto en Latón forjado.
- Suministradas desengrasadas para uso con oxígeno, y con tapones de polietileno en los extremos.
- *Globe lift type checks valves, with bolted bonnet, for gas or cryogenic service.*
- *Integral seat and renewable sealing disc, with conical seat,*
- *Ends Socket welding (SW) or Butt welding (BW).*
- *Mixed standard manufacture, body made in Stainless steel A-351 CF8, spindle made in AISI-304, and the rest in forged brass*
- *The valves are supplied degreased for oxygen service, and with polyethylene caps on the ends.*

REF	DENOMINACION PART NAME	MATERIAL
1	CUERPO BODY	A° INOX A -351 CF8 STAINLESS ST A-351 CF8
2	BRIDA DE UNION UNION FLANGE	A°INOX X5CrNi18-10 S.STEEL A-276 gr 304L
3	CABEZA BONNET	LATÓN CW 614N BRASS B293 38500
4	JUNTA DE LA TAPA BONNET GASKET	KLINGERIT KLINGERIT
5	MUELLE SPRING	A° INOX STAINLESS STEEL
6	SOPORTE DEL CIERRE DISC HOLDER	LATÓN CW 614N BRASS B293 38500
7	DISCO DE CIERRE SEAL DISC	TEFLÓN P.T.F.E.

**CONDICIONES DE SERVICIO  
WORKING CONDITIONS**

TEMPERATURA TEMPERATURE	-196°C	-321°F
PRESION PRESSURE	50 Bar	725 psi

\* Datos para válvulas estándar en Bronce y en condiciones "non shock"  
Information for standard valves in Bronze and in non-shock conditions

**DIMENSIONES EN MILÍMETROS  
DIMENSIONS IN MILLIMETRES**

DN	L	H	D	K <sub>v</sub>	C <sub>v</sub>
1/2"	75	56	21,5	4	4,7
3/4"	75	56	27,2	6	7
1"	90	62	34	13	15
1 1/2"	130	70	48,6	20	23,4
2"	150	87	60,7	36	42,1
2 1/2"	175	125	76,5	58	67,9
3"	205	143	90,3	85	99,5
4"	225	171	102	150	175,5
5"	250	200	114,5	248	290,2
6"	275	205	165,5	365	427

**PRESION DE PRUEBA  
TEST PRESSURE**

PRUEBAS TESTS	BAR	PSI
PRUEBA HIDRÁULICA DEL CUERPO HYDRAULIC TEST OF THE BODY	75	1065
PRUEBA NEUMÁTICA DEL CIERRE PNEUMATIC TEST OF THE SEAT SEAL	25	350